



臉盆感應龍頭

型號 AT1009



臉盆感應龍頭

型號 AT1007



臉盆感應龍頭

型號 AT1011、AT1011L

- 使用前請詳閱使用說明書，並遵守使用規範，所有因錯誤使用而造成之損壞或產品異常均不在保固範圍內。
- 請將使用說明書妥善收納，以便日後查閱。

index

目錄

功能特點	01
規格型號	02
零件名稱	03
安裝說明	04—09
清潔保養	10
清洗過濾網及更換電池	11
注意事項	12
簡易故障排除	13

功能特點

◆便捷

手伸入感應範圍內，感應龍頭即自動出水，手離開感應範圍，出水即停止。

◆節水

當使用時間超過30秒時，產品將自動止水，防止因障礙物造成的水源浪費;若還需用水，只需重新將手放入感應範圍即可

◆衛生

無需接觸任何零件即可出水，衛生方便，有效避免交叉感染。

◆自動斷電保護

當電池沒電、脫落或者電池盒電線斷裂，不管是否處在使用狀態，本產品具有自動關閉電磁閥的自我斷電保護功能。

一、規格參數

名稱	臉盆感應龍頭	
型號	AT1009、AT1007、AT1011、AT1011L	
電源	直流型：6V(四顆三號鹼性電池)	交流型：100-240V,50/60Hz
使用溫度	1°C-45°C	
感應距離	最大設定為21±1cm (自適應環境)	
進水管徑	G1/2 外螺紋	
出水管徑	G1/2 外螺紋	
供水壓力	靜壓 0.05MPa-0.8MPa	

二、零件名稱

AT1009

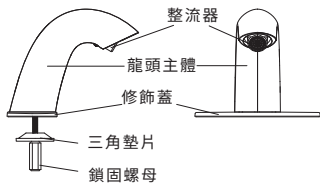

AT1007

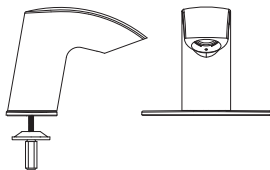

AT1011、AT1011L

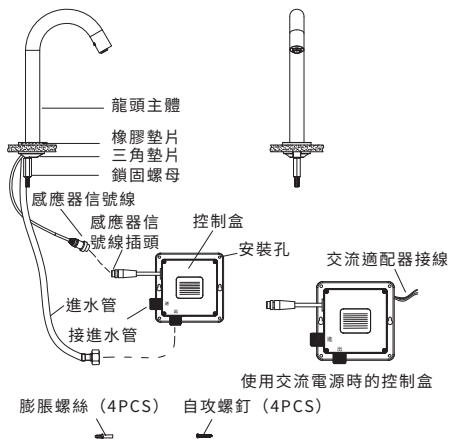

產品如有改進，將編進新版說明書中，恕不另行通知；產品外觀、顏色、配件因需求有所不同，請以實物為準。

三、安裝示意圖

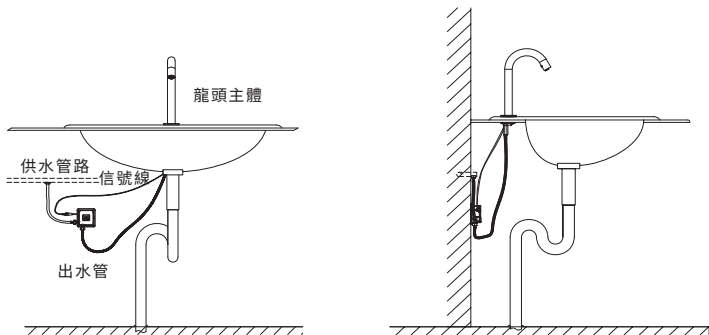

四、安裝步驟

1

注意:安裝前,務必將供水管中沙粒、雜質等沖洗乾淨。

2

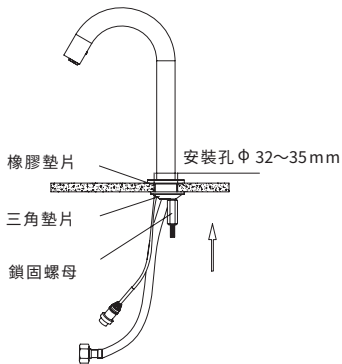

將橡膠墊片裝入龍頭修飾蓋內,再將龍頭裝入安裝孔中,並用鎖固螺母鎖緊。(無螺紋一端朝上)

3

使用直流電源

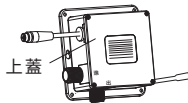

用螺絲起子旋出上蓋螺釘,打開上蓋。

4



取出電池盒,裝入4顆3號電池(蓋子扣下時,用手指擠壓橡膠塞側邊。將盒內空氣排出,確保密封效果);再鎖好上蓋。

5

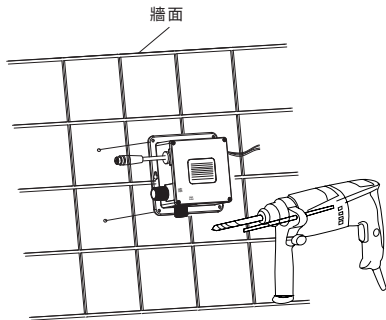

根據進水閥、臉盆、出水管長度及電源線位置，選好控制盒合適的安裝位置，並用電鑽在牆角上依控制盒孔位鑽好安裝孔。

6

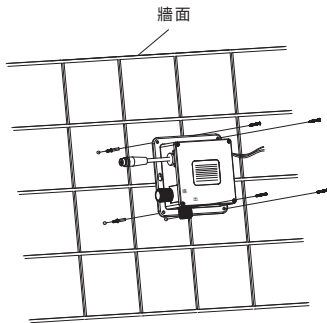

根據鑽好的安裝孔，先裝入膨脹螺釘，在用螺釘固定好控制盒。
(註:也可在控制盒兩側掛鉤處打入膨脹螺釘，用螺釘將控制盒掛扣在牆上)

7

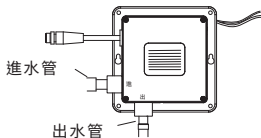

根據進水閥位置，選取適合的供水管，
將供水管接入控制盒進水端；再將出水管
接上出水端後鎖緊。

8

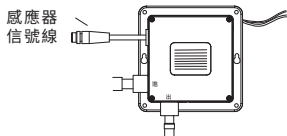

連接感應信號線，並鎖緊信號線上螺母。
(注：信號線上的ORING 不可漏裝)

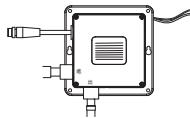

注意：接入電源前務必先關
閉電源開關以防止觸電。

9 感應距離設定(自動適應環境)

感應器指示燈

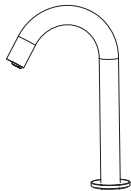

接通電源後，感應器便立即自動設定感應距離，所以請不要用手蓋住感應器或在臉盆內放置物品。

(在自動設定感應距離時，指示燈會快速閃爍，約15秒內完成設定，此期間龍頭不可使用)

指示燈確認：

- 1、在未用手蓋住感應器，臉盆內未放置物體情況下，感應器自動設定感應距離完成後，指示燈將停止閃爍，隨後可正常使用。
- 2、若感應器自動設定感應距離完成後，指示燈一直亮著，請稍稍調整出水口的方向，直至指示燈熄滅。
- 3、剛通電時，每次使用指示燈會亮；通電5分鐘或使用20次後，使用時指示燈不再亮。

10 試水

接通電源，待感應器完成自動設定距離後可進行試水，試水時請注意檢查各連接處是否有漏水。

五、使用方法

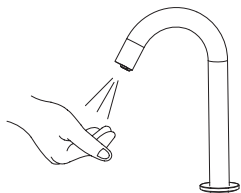

靠近出水



離開止水

使用說明:

1. 手靠近出水口即出水;手離開約0.5~2秒後自動止水。
2. 連續出水30秒後,自動停止出水;若需繼續使用,重新進入感應區域即可出水。
3. 若感應器連續15秒感知物體處於靜置狀態,則馬上止水;若需繼續使用,重新進入感應區域即可出水。

六、清潔保養

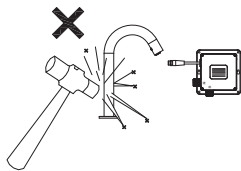

1. 本機內含有電子部件，部分零件為塑料制品，在使用中應避免強烈撞擊造成損傷。

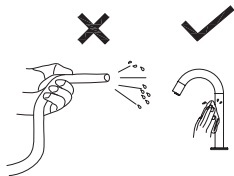

2. 在日常使用維護中對產品進行清潔作業，請先用軟布沾中性清潔劑擦試；然後用擰乾的濕軟布擦去清潔劑及污垢，再用乾軟布擦乾。請勿用水直接沖洗，避免造成故障。



3. 請勿用去污粉、研磨粉等含有粗粒粉的清潔劑、稀釋劑、揮發油、酸鹼性較強的清潔劑以及菜瓜布等洗擦本產品，以免損傷產品外觀和內部線路。特別注意：不可損傷感應窗表面，會影響感應距離。

七、清洗過濾網

1

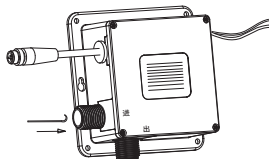

關閉電源、水源，旋開進水管，
從進水端取出過濾網。

2

將過濾網用
刷子等工具
清洗乾淨；
再將過濾網
重新裝入控
制盒中，接
好進水管。



八、更換電池(直流型)

指示燈閃爍，
不出水

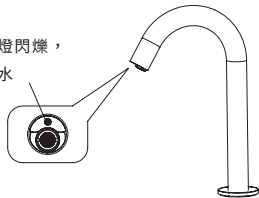

當手進入龍頭感應範圍，龍頭不出水
且感應模塊指示燈頻繁雙次閃爍，說
明電池耗盡，此時需更換電池，更換
電池方法參考第四章步驟4。

九、注意事項

- 1、安裝使用之前請詳閱本說明書。
- 2、使用的電池必須為3號鹼性電池，且電池品牌必須一致。
- 3、安裝感應龍頭前需先檢查水管內的水是否乾淨，如不乾淨請將水管內的水放乾淨，直至水乾淨為止，方能安裝。
- 4、由於產品內部有電子線路，且部分結構為塑料制品，故使用過程中應避免強烈撞擊造成損壞。
- 5、使用環境應避免陽光直接照射感應窗，以免影響感應距離。

十、簡單故障排除

現象	故障原因	排除方法
無法沖水	電池電量耗盡(指示燈快速閃爍)	更換電池
	感應窗有污垢、水泥漿等	擦除污垢及水泥漿等
	感應窗前方有障礙物	移開障礙物
	停水	等待來水
	過濾網太髒造成阻塞	清洗過濾網
	感應信號線未連接好	重新連接信號線
	正在停水或停電(交流型)	等待來電或來水
不關水	感應窗有污垢	擦除污垢
	感應窗前方有障礙物	移開障礙物
出水量太小	水量調整太小	調整進水閥
	過濾網太髒	清洗過濾網
	水壓太低	檢查供水系統
電池使用時間短	使用非鹼性電池或偽劣電池	更換規定電池

以下狀況由於系統智能設定，不屬於故障

感應距離變近	感應窗上有水滴、污垢，系統自動適應後距離變近；清除感應窗上水滴、污垢，等待15秒後即可恢復
連續使用後突然不出水	由於系統自保護功能，短時間內連續出水8次後距離會變的極近，等待15秒後即可恢復



京典衛浴

客服專線：0800-89-8833

ASD00D500001A-1.0